

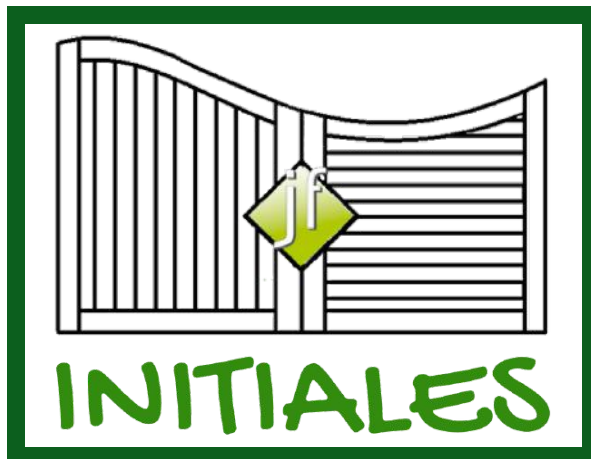

CATALOGUE

2025

PORTAILS BOIS ET ACIER



Le Bois Naturel, Sain et Durable

Depuis 1981



SARL JOUEN FRÈRES
02 97 93 78 00
CONTACT@JOUEN-FRERES.FR



JOUEN-FRÈRES, c'est aussi ...



Notre nouveau site internet est en ligne !

Retrouvez nos fiches
produits téléchargeables
sur notre site:

www.jouen-freres.fr



Édition 2025 de notre catalogue :

— **Chers Partenaires** —

Sérénité et engagement pour vous accompagner !

Chez JOUEN Frères, **vosre satisfaction est notre priorité** depuis plus de 40 ans. C'est pourquoi l'édition 2025 de notre tarif reflète notre volonté de maintenir une relation de confiance durable avec vous.

Nos 3 engagements pour cette nouvelle année :

Stabilité des prix, pour vous permettre de planifier vos projets en toute sérénité, malgré les fluctuations du marché.

Un accompagnement personnalisé, afin de vous proposer des solutions adaptées à vos besoins, qu'il s'agisse de portails, de clôtures, de terrasses ou d'autres aménagements en bois durable.

Une transparence totale, pour que chaque étape de votre projet se déroule en toute confiance.

Dans un contexte où l'incertitude est omniprésente, nous avons choisi de rester constants : **constants dans nos prix, dans la qualité de nos produits, et dans nos engagements environnementaux.**

Avec JOUEN Frères, vous avez l'assurance de travailler avec un partenaire engagé, qui place votre sérénité et la durabilité au cœur de ses préoccupations.

Découvrez notre tarif 2025 dès maintenant et concrétisez vos projets en toute confiance.

Obtenez votre
GARANTIE 5 ANS

Scanner le QR code via
Mon livret d'entretien

Hors quincaillerie (2 ans) et finition
couleur (sans garantie)



Durablement à votre écoute,
L'équipe Jouen Frères.





Information client	3
Sommaire	4
Notre histoire / Qui sommes nous ?	6
Mes notes	8
Le bois (T.H.T.) Traité Haute Température	9
Singularité des bois	10
Singularité des essences	11
Finition couleur	12
Fiche technique essentiel ÉPICÉA	14
Fiche technique essentiel FRAKÉ	15
Fiche technique essentiel SIPO	16
Fiche technique essentiel BOIS BRÛLÉ	17
Aide de choix produit	19

NOS MODÈLES DE PORTAILS

PORTAIL ET PORTILLON - PLEIN

EV301	20	Brocéliande	30
Argonne	22	SW214	30
Bois plage	24	SW202	31
Harmil	26	SW204	32
Imex	27	SW205	33
Andernos	28	SW206	33
Soulac	29	Héraclès	34

PORTAIL ET PORTILLON - BOIS BRÛLÉ

Étna	35	Vésuve	36
------	----	--------	----

PORTAIL ET PORTILLON - SEMI-AJOURÉ

EV307	37	Lacantau	39
Panthère	37	Azobel	40
Ventoux	38	Janub	40

PORTAIL ET PORTILLON - AJOURÉ

Bruyères	41	Gwez	46
Raztell	42	SW216	46
Le Porge	43	SW203	47
Talais	44	SW215	47
Liffré	44	SW210/SW211	48
Tavignand	45	Tempo	49
EV313	45	Cancello	49



FABRICATION SPECIALE

Portail spécifique sur demande	50
--------------------------------	----

POTEAUX

Poteau Bois	51
Poteau Acier	51
Poteau Bois/Acier	51

QUINCAILLERIE

Quincaillerie	52
---------------	----

CGV	55
------------	----



— Notre développement —

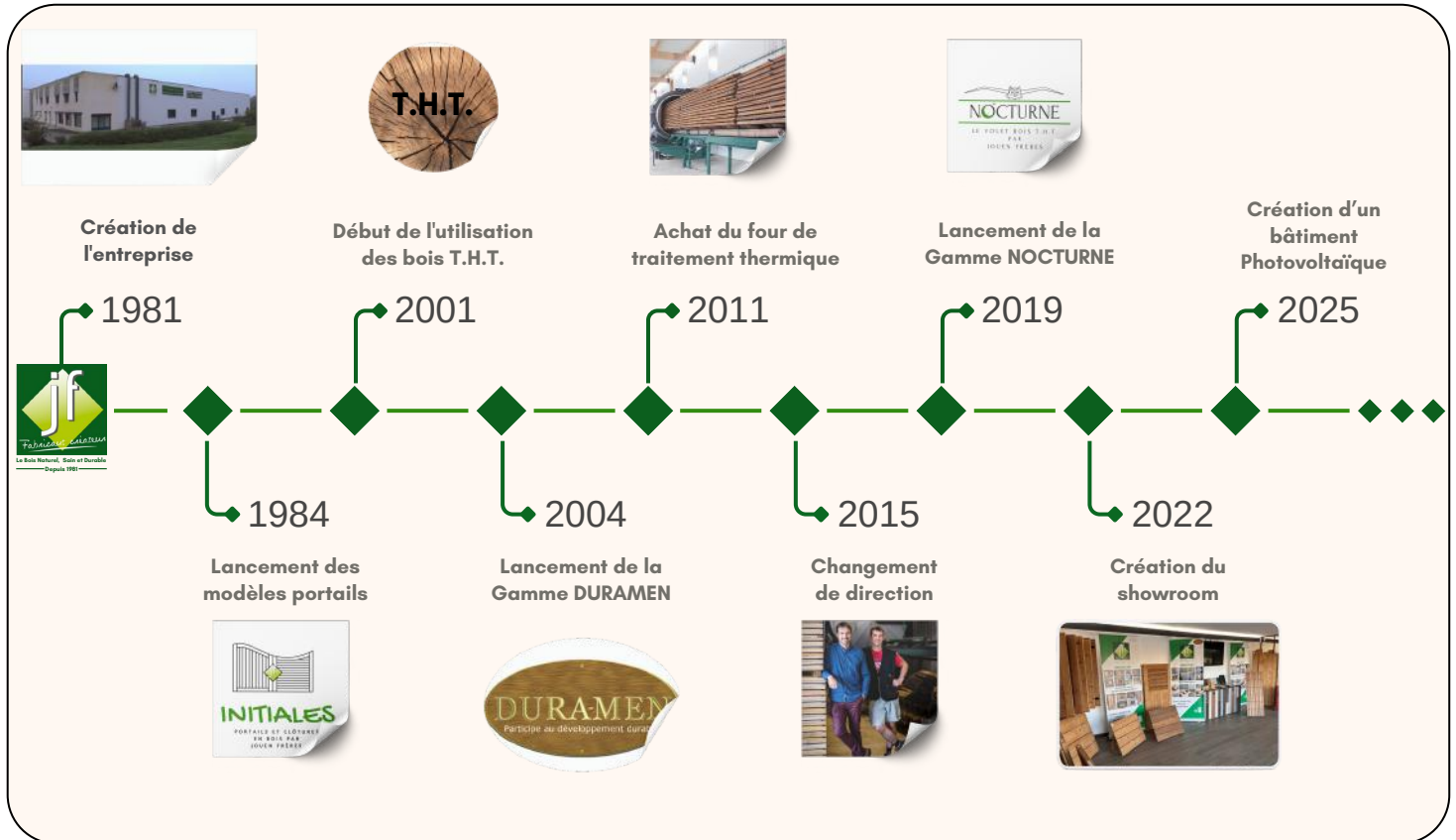

— Nos partenaires —

Jouen Frères
Fabricant de produits en bois
www.jouen-freres.fr

Thermo Color Bois
Partenaire des professionnels pour la modification thermique du bois
Le Bois THT: Naturel, Stable, Durable !
www.thermo-color-bois.fr

3j Ferronnerie
Atelier de métallerie
www.3j-ferronnerie.com



QUI SOMMES NOUS ?

Depuis 1981, Jouen Frères perpétue le savoir-faire traditionnel en concevant et réalisant des produits en bois T.H.T. (Traité Haute Température) et bois exotique destinés aux aménagements extérieurs tels que portails, clôtures, lames de bardage et terrasse, volets, brise-soleil et brise-vues.

Notre entreprise, certifiée PEFC et engagée sur le plan RSE s'inscrit depuis plus de 20 ans dans une démarche environnementale globale en proposant des produits éco-responsables préservant ainsi notre planète et notre avenir.

Le bois T.H.T. permet de valoriser des essences locales tout en offrant un bois Naturel et Sain, sans d'intrant chimique, Durable avec une classe emploi 3a 3b et une classe durabilité 2 et Stable avec peu de variation dimensionnelle.

Notre entreprise à taille humaine offre souplesse et réactivité afin de réaliser tous types de travaux spéciaux après étude. Nous répondrons avec plaisir et professionnalisme à vos projets afin que vos envies prennent vie.

Nous vous invitons à consulter notre site internet www.jouen-freres.fr où vous retrouverez l'ensemble de nos produits et services et à nous suivre sur nos réseaux sociaux, Facebook, Instagram, LinkedIn et Google.

Durablement à votre écoute
L'équipe Jouen Frères.



SARL Jouen-frères - ZAC des Pâtis 56910 Saint-Nicolas-Du-Tertre
02.97.93.78.00 - contact@jouen-freres.fr - www.jouen-freres.fr



LE BOIS T.H.T.

Traité Haute Température

Classe
emploi
3a-3b

Définition : Le Traitement par Haute Température modifie sans ajout de produit de synthèse, les propriétés physiques et chimiques ainsi que l'aspect du bois. Le bois se transforme naturellement pour offrir de nouvelles possibilités.



Procédé : Le bois est introduit dans le four de 12m³ qui monte en température sous atmosphère contrôlée puis, par phases successives, à l'approche des T° souhaitées une quantité d'eau est injectée et vaporisée dans l'enceinte. Sous l'effet de la chaleur, les gouttelettes d'eau vont se dilater et la pression dans le four augmenter. Le traitement thermique à cœur débute et modifie durablement les caractéristiques du bois. S'ensuit une période de refroidissement du four.

Avantages et propriétés du bois T.H.T.

- Hydrophobie
- Stabilité dimensionnelle
- Durabilité améliorée
- Homogénéité de la couleur et de la teinte dans la masse
- Augmentation de la classe emploi
- Grisaillement accéléré des produits aux U.V

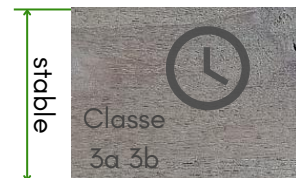

Nous valorisons les essences locales



La Forêt française est dynamique mais elle ne correspond pas toujours aux besoins. Certaines essences abondent mais sont sous exploitées et partent en Asie par containers au lieu d'être **valorisées ici et de créer des emplois.**

Notre technique T.H.T. apporte une solution permettant de mettre en avant de nombreuses **essences locales** sans produit chimique et avec une très faible empreinte carbone.

Les techniques d'impression ne permettent pas de restituer avec exactitude les coloris proposés.

LES NŒUDS :

C'est un aspect naturel du bois qui correspond à la croissance des branches à partir du tronc. La quantité et la taille des nœuds sont en fonction de l'essence. Notre technique T.H.T. fait étoiler les nœuds lors de la chauffe pour les stabiliser.

LE FRÊNE



L'ÉPICÉA



LE PEUPLIER



LES GERCES ET LES FENTES :

Elles sont dues à l'élimination de l'humidité des bois. En période humide, les gerces et les fentes ont tendance à se refermer. Ce phénomène naturel ne change rien quant à la durabilité du bois.



GERCES

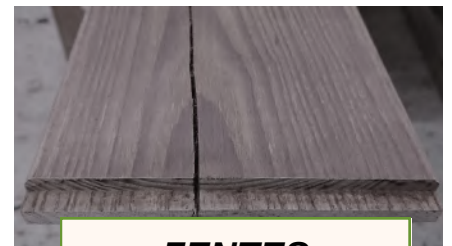

FENTES

LEGRISONNEMENT :

C'est une évolution **naturelle** du bois en extérieur. En effet, selon l'exposition aux rayons ultra-violet, à la pluie ou encore à la pollution, le grisonnement sera plus ou moins rapide à apparaître (très rapide et homogène sur le T.H.T.).

Ce changement de couleur n'aura pas le même effet d'une lame à une autre.

A LA POSE



13 mois APRES



SINGULARITÉ

DES ESSENCES

Classe
emploi
3a-3b

Les techniques d'impression ne permettent pas de restituer avec exactitude les coloris proposés.



L'ÉPICÉA T.H.T.

Originnaire des régions froides d'Europe, l'épicéa présente beaucoup de nœuds étoilés qui resteront stables grâce à notre technique T.H.T. Cette essence à l'esthétique rustique est très économique. Utilisation idéale pour bardage, portail, volet, terrasse, brise-vue et brise-soleil.



LE FRÊNE T.H.T.

Cette essence française présente, contrairement à l'épicéa, une quantité infime de nœuds et un caractère beaucoup plus prononcé grâce aux veines et fils plus marqués que le peuplier. Idéal pour vos terrasses, par sa dureté naturelle. Alternative aux bois tropicaux.



LE SIPO

C'est une essence venant d'Afrique, naturellement classe 3. Elle n'est pas thermo-chauffée; c'est pourquoi elle pourra avoir du mouvement dans le temps (variation dimensionnelle été/hiver). Idéal pour tous ouvrages demandant une résistance mécanique.

Essence française peu noueuse. Après modification thermique, elle devient très légère 405 Kg/m³. Elle est peu sensible aux gerces et aux fentes. Esthétiquement, elle se rapproche du Red Cedar.

LE PEUPLIER T.H.T.



C'est une essence africaine sans nœud mais qui a quelques singularités. Elle pourra présenter des traces de piqûres, des traces de gomme ainsi que des veines plus sombres qui ne seront pas présentes sur les autres essences.

LE FRAKÉ T.H.T.



Veines sombres



Traces de gomme



Piqûres



Saturabois

Rubio
MONOCOAT

Protège & colore le bois extérieur en une seule couche

Rubio Monocoat Saturabois est une huile monocouche **écologique** et de **protection longue durée** pour les bois extérieurs. Cette finition **non filmogène ne s'écaillera pas** dans le temps. De plus, la technologie de liaison moléculaire fixe les pigments à la fibre de bois afin de permettre une **tenue longue durée des couleurs**. Cette finition s'**entretient facilement** en suivant le protocole, afin d'enlever les salissures (pollution, mousse...) qui peuvent ternir votre ouvrage (notamment sur les tons clairs).

DuroGrit

Rubio
MONOCOAT

La protection UV de demain pour votre extérieur

Rubio Monocoat DuroGrit est une huile durable **fortifiée aux fibres de bois** et soluble dans l'eau qui colore et protège le bois extérieur en seule couche. Grâce à la technologie brevetée FibreGrit, des fibres de bois ajoutées donnent à l'huile sa structure unique, combinant ainsi les avantages d'un **système monocouche saturant** et d'un **système monocouche respirant**. De part sa technologie, le produit offre non seulement une **protection UV incroyable et durable** comparé à d'autres produits de finition pour le bois extérieur, mais il est aussi très durable et résistant.

SATURABOIS

- Huiles et pigments naturels
- Tenue longue durée
- Entretien facile



www.rubiomonocoat.fr

- **Écologique:** sans eau, sans solvant, 0% de COV, classement A+
- **Tenue longue durée:** fixation des pigments à la fibre du bois.
- **Un grand choix de couleurs:** Nous avons sélectionné 22 coloris pour nos finitions couleurs.
- **Entretien facile:** garanti sans ponçage, application rapide sans chevauchement ni raccord.
- **Produit professionnel:** fabricant ISO9001 et 14001, produits testés.



FINITION COULEUR

Une finition naturelle, facile d'entretien
& garantie sans ponçage



SATURABOIS

Les couleurs sont présentées à titre indicatif. Le résultat visuel dépendra à la fois de l'essence du bois et de l'état de surface (raboté, brossé, brut de sciage). **Toute commande avec finition couleur sera systématiquement validée par l'envoi d'un échantillon correspondant à l'essence et à l'état de surface.**

	Epicéa T.H.T.	Sipo	Fraké T.H.T.				
Bois brut après plusieurs mois				S21 Charcoal			
S07 Teck				S05 Noir			
S19 Look Ipe				S24 Auburn			
S01 Chocolat				S11 Tomate			
S20 Taupe				S15 Mandarine			
S06 Royal				S27 Bleu bretagne			
New! S25 Douglas				S12 Océan			
New! S26 Red Cedar				S16 Menthe			
S02 Gris				S28 Vert Forest			
S10 Gris vieux bois				S17 Fushia			
S22 Stormgrey				S18 Rose			

ÉPICÉA T.H.T.

Une Alliance Naturelle de Beauté et de Performance

GAMME(S)



L'épicéa traité par haute température (THT) est un bois au caractère unique, parfait pour les projets exigeants en matière de durabilité et d'esthétisme. Grâce au procédé de traitement thermique, ce bois traditionnel, naturellement léger et clair, acquiert des performances exceptionnelles tout en conservant son charme naturel.

Esthétique chaleureuse : Le traitement confère à l'épicéa une teinte brunée élégante et uniforme, sublimant son veinage naturel.

Pourquoi choisir l'épicéa THT ? L'épicéa THT est le choix parfait pour ceux qui recherchent un bois élégant, performant et respectueux de l'environnement. Sa capacité à allier esthétique et durabilité en fait une option incontournable pour tous vos projets architecturaux et paysagers.

 <p>ÉPICÉA DU NORD Résineux</p> <p>Essence</p>	 <p>Origine</p>	 <p>Certification</p>	 <p>Présurisation chaleur 180° vapeur d'eau</p> <p>Modification Thermique</p>	 <p>Écologie</p>
 <p>410 kg/m³</p> <p>Masse volumique</p>	 <p>3 (3a-3b)</p> <p>Classe emploi</p>	 <p>M3 D-S2, do</p> <p>Réaction au feu</p>	 <p>2</p> <p>NF EN 113-2</p> <p>Durabilité conférée</p>	 <p>ASE : +51% VS : nc</p> <p>Stabilité dimensionnelle</p>
 <p>BRUN</p> <p>Couleur après chauffe</p>	 <p>GRISAILEMENT HOMOGENÈ & RAPIDE</p> <p>Vieillessement</p>	 <p>3.0 m à 5.4 m selon arrivage</p> <p>Longueur des bois</p>	 <p>CF fiche produit</p> <p>Section disponible</p>	

Pas de classement Feu pour Ep. < 18mm

FRAKÉ T.H.T.

Un Bois d'Exception au Charme Intemporel

GAMME(S)

NOÏTURNE



Le fraké traité par haute température (THT) est un bois noble et robuste, apprécié pour son caractère unique et ses performances élevées. Grâce au traitement thermique, cette essence se distingue par une durabilité et une stabilité accrues, tout en sublimant son esthétique naturelle.

Aspect unique : Le fraké THT dévoile une teinte brune intense avec des nuances chaudes et un veinage marqué, apportant une touche exotique et contemporaine.

Pourquoi choisir le fraké THT ? Le fraké THT est un choix haut de gamme pour les projets d'aménagement exigeants. Alliant esthétique, durabilité et écologie, il séduit autant par son apparence unique que par ses qualités techniques. Bien qu'abondant en Afrique de l'Ouest, il est sous exploité et c'est pourquoi JOUEN frères le valorise via la technologie T.H.T.



Essence



Origine



Certification



Modification Thermique



Écologie



Masse volumique

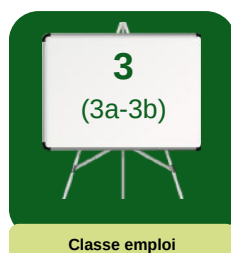

Classe emploi



Réaction au feu

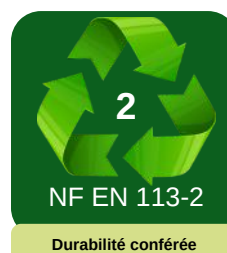

Durabilité conférée

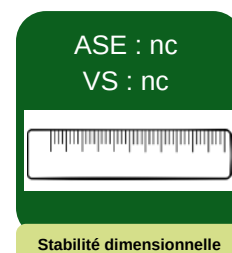

Stabilité dimensionnelle



Couleur après chauffe



Vieillessement



Longueur des bois



Section disponible

SIPO

L'Élégance Naturelle d'un Bois Exotique Durable

GAMME



INITIALES



Le sipo est une essence de bois exotique d'exception, naturellement classe 3, elle est reconnue pour sa durabilité naturelle et son esthétique raffinée. Originnaire des forêts africaines, ce bois noble séduit par sa teinte chaude et uniforme, son veinage délicat, et sa grande résistance aux intempéries.

Esthétique intemporelle : Sa teinte brun rougeâtre, sublimée par un grain fin et régulier, confère une élégance unique à tous les projets, qu'ils soient intérieurs ou extérieurs.

Pourquoi choisir le sipo ? Parfait pour ceux qui recherchent une essence durable, ses propriétés naturelles en font un matériau d'excellence, idéal pour tous ouvrages demandant une résistance mécanique. Non thermo-chauffé, elle pourra avoir du mouvement dans le temps (variation dimensionnelle été/hiver).



Essence



Origine



Certification



Écologique



Masse volumique

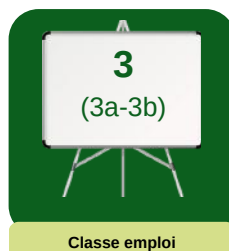

Classe emploi



Réaction au feu



Durabilité naturelle

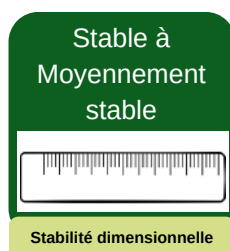

Stabilité dimensionnelle



Vieillessement



Longueur des bois



Section disponible

BOIS BRÛLÉ T.H.T.

Un Matériau Authentique au Charme Intemporel

GAMME(S)



Le bois brûlé traité par haute température (THT) est un produit d'exception qui allie tradition et innovation. Inspiré de la technique ancestrale japonaise **Shou Sugi Ban**, ce bois unique se distingue par son esthétique remarquable et ses propriétés améliorées grâce au traitement thermique. Ce mariage d'authenticité et de modernité en fait un matériau de choix pour des projets design, durables et écoresponsables.

Aspect unique et esthétique : Le bois brûlé THT arbore une surface noire texturée, avec des nuances profondes et irrégulières, créant un effet visuel saisissant et contemporain.

Pourquoi choisir le bois brûlé THT ? Véritable alliance de l'art traditionnel et de la technologie moderne, le bois brûlé THT se distingue par son esthétique singulière, sa durabilité et son respect de l'environnement. Idéal pour sublimer vos projets architecturaux ou décoratifs, il incarne l'équilibre parfait entre authenticité et innovation.

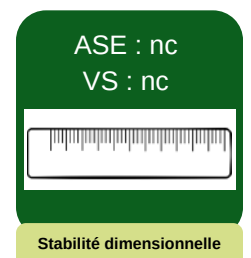
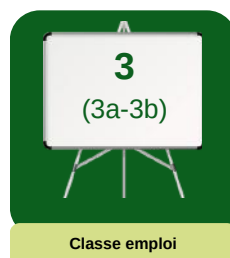
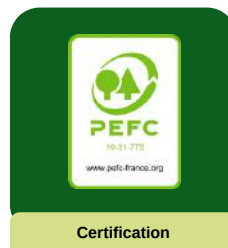



AIDE DE CHOIX

Quel produit recherchez vous ?



Clôture



Portail



Portillon

Quel est votre besoin ?



Plein

Page 7 - 24

Zone peu venteuse

Occulter



Semi-ajouré

Page 25 - 28

Clôre ma propriété



Protéger mes animaux



Ajouré

Page 29 - 38

Zone très venteuse

Visibilité

Quelle essence ?



Epicéa T.H.T.



Sipo

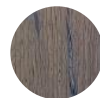

Fraké T.H.T.



Pin maritime T.H.T.
brûlé

Quelle ouverture correspond le mieux à votre propriété ?

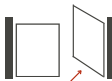

Battant

Allée suffisamment grande

Profondeur de l'entrée suffisante

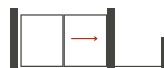

Coulissant aspect 2 vantaux

Capacité de refoulement

Profondeur d'allée insuffisante pour un battant



Coulissant 1 vantail

Capacité de refoulement

Selon modèle et dimensions

Quelle utilisation ?



Manuel



Motorisé

Une option pour votre portail battant est-elle nécessaire ?

Page 39



Ouverture à 180°

Allée complètement dégagée

Passage peu large (optimisation)



Ouverture sur pente

Pente inférieure à 10%

Aucune perte de passage entre pilier

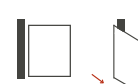

Ouverture extérieure

Profondeur d'allée insuffisante

Soumis à autorisation sur la voie publique

Forme :



CDG



CDGI



BOMBE



CINTRE



DROIT



BIAIS

Quelle finition ?



Brut



Saturabois

Page 70

Un produit complémentaire ?



Portillon



Clôture

Page 42



Portail

Essences proposées :



Epicéa T.H.T.



Sipo



Fraké T.H.T.



Portail EV301 en Fraké T.H.T.
Boréal Ouvertures (dpt 56)

Bâti bois : Epicéa 140x43mm, Sipo 120x48mm, Fraké : 120x48mm

Lames verticales en bois de 90x20mm (toutes les essences)

Traverse intermédiaire vissée et visible côté intérieur

Modèle en Sipo fourni avec un tirant



Portail EV301 en Sipo - finition couleur - vue intérieure



Portillon EV301 en Sipo



Portail EV301 en Fraké T.H.T. - Bombé
Alain le Lamer (dpt 56)



Portail EV301 en Fraké T.H.T.
Alain le Lamer (dpt 56)



Portail EV301 en Sipo - vantaux inégaux
Jour de la pose (photo de gauche) - 13 mois plus tard (photo de droite)



Portail EV301 en Sipo coulissant 1 vantail
Pose réalisée par CAPP Paysage (dpt 29)



Portail et portillon EV301 en Sipo
Commercialisé par LE DORE (dpt 56))

Argonne



INITIALES

PORTAILS ET CLÔTURES
EN BOIS PAR
JOUEN FRÈRES

Essences proposées :



Epicéa T.H.T.



Sipo



Fraké T.H.T.



Portail Argonne en Sipo

Bâti bois : Epicéa 140x43mm, Sipo 120x48mm, Fraké : 120x48mm

Lames verticales en bois de 90x20mm (toutes les essences)

Modèle en Sipo fourni avec un tirant



Portail Argonne en Sipo - CDG





*Portail Argonne en Sipo
LMC Ouvertures (dpt 44)*



Portail Argonne en Sipo - finition couleur - Motorisé



Portillon Argonne en Sipo - finition couleur



Portail Argonne en Sipo - CDGI - Motorisé

Essences proposées :



Epicéa T.H.T.



Sipo



Fraké T.H.T.



Portail Bois Plage en épicea T.H.T.

Bâti bois : Epicéa T.H.T. 140x43mm, Sipo 117x40mm, Fraké T.H.T. 117x48mm

Remplissage lames verticales en bois : Epicéa 175x20mm, Sipo et Fraké T.H.T. 110x20mm

Cadre bois visible côté intérieur

Assemblage par vis



DROIT



Portail Bois Plage en Sipo, quelques semaines après la pose
Alain Le Lamer (dpt 56)



Portail Bois Plage en Sipo, après deux ans d'exposition
Alain Le Lamer (dpt 56)



Portail Bois Plage en Sipo - vue intérieure avec barre de contreventement
Alain le lamer (dpt 56)

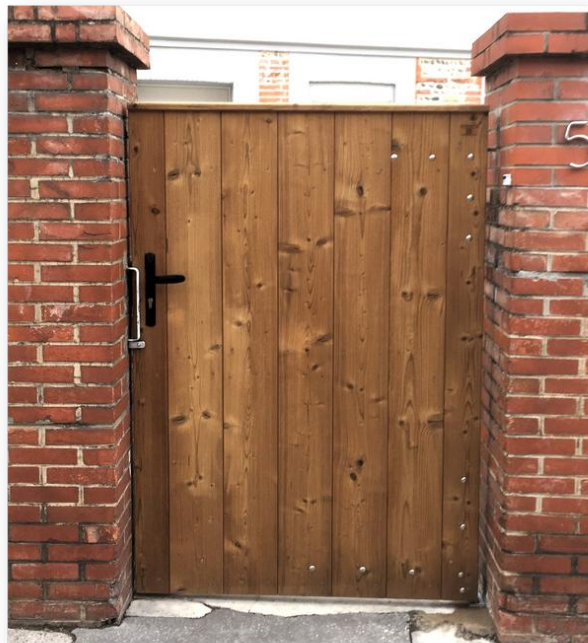

Portillon Bois Plage en épicéa T.H.T.

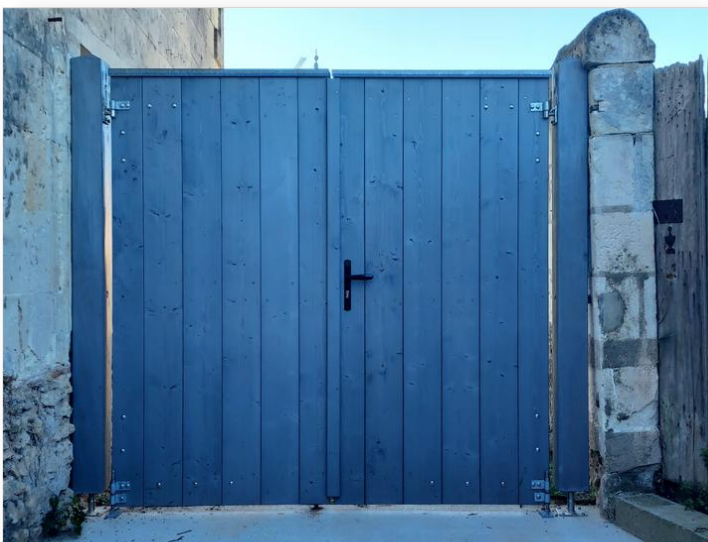

Portail Bois Plage en épicéa T.H.T. - finition couleur
Pose réaliser par Nonat Fermeture (dpt 37)

Photos non contractuelles - l'esthétique peut varier en fonction des dimensions de votre projet



Le Bois Naturel, Sain et Durable
Depuis 1981

GAMME INITIALES - PORTAILS ET PORTILLONS

Harmil



INITIALES

PORTAILS ET CLÔTURES
EN BOIS PAR
JOUEN FRÈRES



Essence proposée :

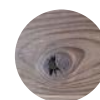

Epicéa T.H.T.

Portail Harmil en épicea T.H.T. finition saturabois,
Pose réalisée par Boréal Ouvertures (dpt 56)

Bâti bois de 140x43mm
Lames verticales en bois de 175x20mm
Cadre bois visible côté intérieur
Assemblage par vis



CINTRE

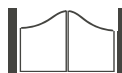

CDG



CDGI

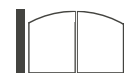

BOMBE



DROIT



BIAIS



Portillon Harmil en épicea T.H.T. - vue intérieure



Portail Harmil en épicea T.H.T. - forme CDG

Photos non contractuelles - l'esthétique peut varier en fonction des dimensions de votre projet

Essence proposée :



Epicéa T.H.T.



Portail Imex coulissant en épicéa T.H.T.

Bâti bois de 140x55mm
Remplissage lames massives en bois de 140x20mm
Cadre visible côté intérieur
Assemblage par vis



DROIT



Portillon Imex en épicéa T.H.T. - vue intérieure
LMC Ouverture (dpt 44)



Portail Imex en épicéa T.H.T.
Pose réalisé par les jardins Auganais (dpt 56)



GAMME INITIALES - PORTAILS ET PORTILLONS

Andernos



INITIALES

PORTAILS ET CLÔTURES
EN BOIS PAR
JOUEN FRÈRES



Portail Andernos en épicéa T.H.T.

Bâti bois de 140x55mm
Lames verticales en bois de 190x20mm
Couvre-joint de 60x20mm
Cadre bois visible côté intérieur
Assemblage par vis (couvre-joints)

Essence proposée :



DROIT



Epicéa T.H.T.



Modèle Andernos en épicéa T.H.T. vue intérieure
LMC Ouvertures (dpt 44)



Portillon Andernos en épicéa T.H.T.

Photos non contractuelles - L'esthétique peut varier en fonction des dimensions de votre projet

Essences proposées :



Epicéa T.H.T.



Fraké T.H.T.



Portail Soulac en épicea T.H.T.

Bâti bois : Epicéa 140x43mm et Fraké : 140x48mm

Remplissage lames horizontales en bois : Epicéa 175x20mm, Fraké T.H.T. 110x20mm

Cadre bois visible côté intérieur

Assemblage par vis

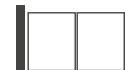

DROIT



Portail Soulac en épicea T.H.T. - finition couleur - vue intérieure

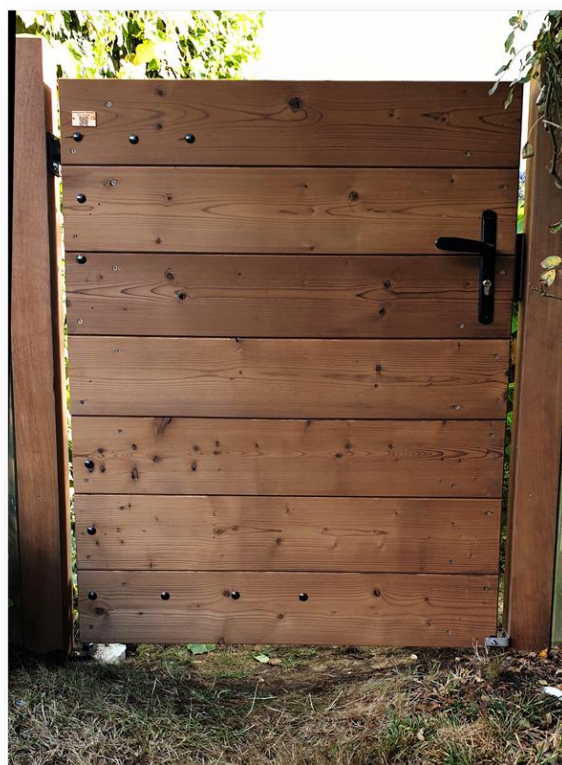

Portillon Soulac en épicea T.H.T.

Essence proposée :



Sipo

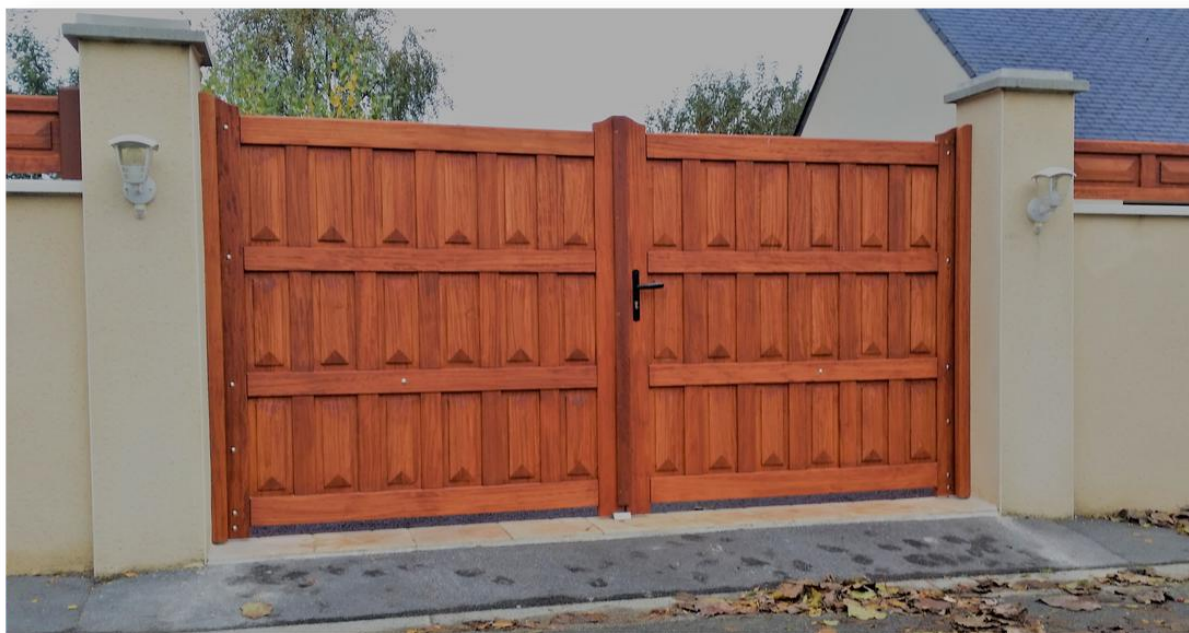

Portail Brocéliande en Sipo

Bâti bois de 120x48mm

Remplissage pointes de diamants épaisseur 35mm

Modèle en Sipo fourni avec un tirant



DROIT

SW214



Portail SW214 coulissant en épicea T.H.T., portail avec deux années d'exposition
Pose Technatura (dpt 44)

Bâti acier galvanisé de 60x40mm

Remplissage lames horizontales de 140x20mm



DROIT

Essences proposées :

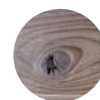

Epicéa T.H.T.

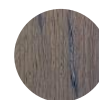

Fraké T.H.T.



Le Bois Naturel, Sain et Durable
Depuis 1881

GAMME INITIALES - PORTAILS ET PORTILLONS

SW202



INITIALES

PORTAILS ET CLÔTURES
EN BOIS PAR
JOUEN FRÈRES

Essence proposée :



Epicéa T.H.T.



Portail SW202 en épicea T.H.T. - thermolaquage du cadre acier
Commercialisé par Bois Expo Theix (dpt 56)

Bâti acier galvanisé de 60x40mm
Remplissage lames horizontales en bois de 175x20mm

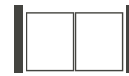

DROIT



Portail SW202 en épicea T.H.T.



Portail SW202 en épicea T.H.T. - thermolaquage du cadre acier - vue intérieure
Commercialisé par Bois Expo Theix (dpt 56)

Photos non contractuelles - l'esthétique peut varier en fonction des dimensions de votre projet

Essences proposées :



Epicéa T.H.T.



Fraké T.H.T.



Portail SW204 en épicea T.H.T. - thermolaquage du cadre acier et finition couleur

Bâti acier galvanisé de 60x40mm

Remplissage lames massives en bois Epicéa T.H.T. 175x20mm, Fraké T.H.T. 110x20mm



Portail SW204 en épicea T.H.T. - thermolaquage du cadre acier et finition couleur
Pose réalisée par Tendence fenêtres (Mazère, dpt 33)

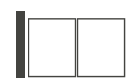

DROIT

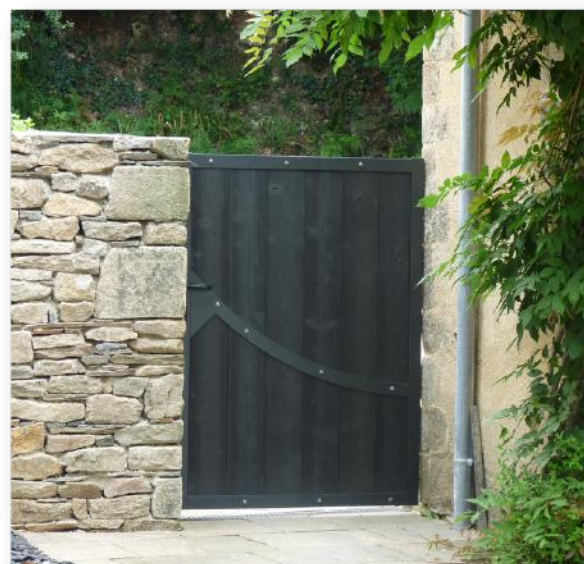

Portillon SW204 en épicea T.H.T.
thermolaquage du cadre acier et finition couleur



Le Bois Naturel, Sain et Durable
Depuis 1861

GAMME INITIALES - PORTAILS ET PORTILLONS

SW205 / SW206



INITIALES

PORTAILS ET CLÔTURES
EN BOIS PAR
JOUEN FRÈRES



Portail SW206 en épicéa T.H.T. - vantaux inégaux - finition couleur
Pose réalisée par Autrement Bois Construction, commercialisé par la CAB56 (dpt 56)r

Bâti acier galvanisé de 60x40mm

Remplissage lames massives en bois : Epicéa 175x20mm, Fraké 110x20mm

SW205 : lames horizontales

SW206 : lames verticales

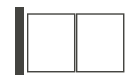

DROIT



Portillon SW205 en épicéa T.H.T. - thermolaquage du cadre

Essences proposées :



Epicéa T.H.T.

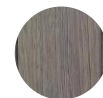

Fraké T.H.T.



Portail SW205 en épicéa T.H.T. - thermolaquage du cadre et finition couleur
Les Jardins de l'ouest (dpt 29)

Photos non contractuelles - l'esthétique peut varier en fonction des dimensions de votre projet



Le Bois Naturel, Sain et Durable
Depuis 1981

GAMME INITIALES - PORTAILS ET PORTILLONS

Heracles



INITIALES

PORTAILS ET CLÔTURES
EN BOIS PAR
LOUEN FRÈRES



Vue extérieure
semi-ouvert

**NOUVEAUTÉ
2024**

Essences proposées :



Epicéa T.H.T.



Fraké T.H.T.



DROIT

Bâti bois 140x43 mm en épicea T.H.T., 120x48 mm en Fraké T.H.T.

Remplissage lames massives en bois : Epicéa 140x27mm et 190x27 mm en alternance de hauteur et d'épaisseur, Fraké 140x20 mm et 190x20 mm en alternance de hauteur et d'épaisseur.



Vue extérieure fermé



Vue intérieure fermé

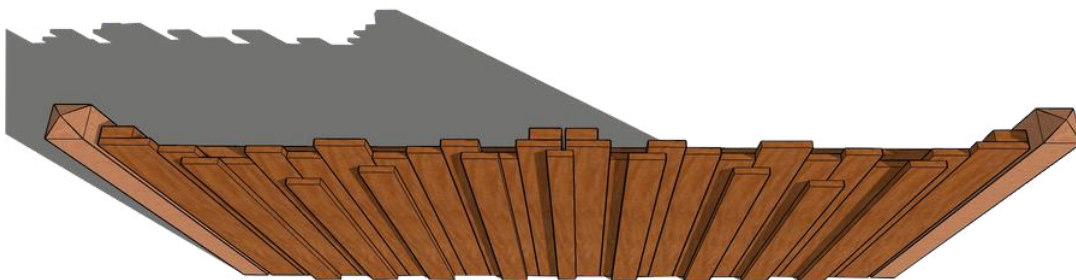

Vue de dessus

Photos non contractuelles - l'esthétique peut varier en fonction des dimensions de votre projet



Le Bois Naturel, Sain et Durable

Depuis 1881

GAMME INITIALES - PORTAILS ET PORTILLONS

Etna



INITIALES

PORTAILS ET CLÔTURES
EN BOIS PAR
JOUEN FRÈRES



Portail Etna en pin maritime T.H.T.
Kerné Paysages (dpt 29)

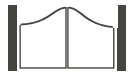

CDG

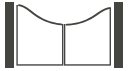

CDGI

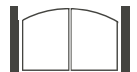

BOMBE



DROIT



BIAIS

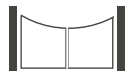

CINTRE



Portail Etna en pin maritime T.H.T.
Kerné Paysages (dpt 29)

Bâti bois de 140x43mm saturé noir
Lames verticales en bois brûlé de 180x25mm et
saturé côté intérieur
Cadre bois visible côté intérieur
Assemblage par vis

Essence proposée :



Pin maritime T.H.T.
brûlé



Zoom Bois brûlé



Le Bois Naturel, Sain et Durable
Depuis 1981

GAMME INITIALES - PORTAILS ET PORTILLONS

Vésuve



INITIALES

PORTAILS ET CLÔTURES
EN BOIS PAR
JOUEN FRÈRES



Essence proposée :



Pin maritime T.H.T.
brûlé

Bâti acier galvanisé de 60x40mm
Remplissage lames en bois brûlé de 180x25mm
Habillé aux deux faces
Assemblage par vis

Portail Vésuve coulissant en pin maritime T.H.T.



DROIT



Portail Vésuve coulissant en pin maritime T.H.T. - vue intérieure



Portail brûlé de profil



Zoom Bois brûlé

Photos non contractuelles - l'esthétique peut varier en fonction des dimensions de votre projet



Essences proposées :



Sipo

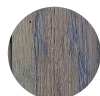

Fraké T.H.T.



Portail EV307 en Sipo, finition couleur S10 gris vieux bois

Bâti bois de 120x48mm
Remplissage lames massives épaisseur de 20mm
Balustres de 70x20mm
Modèle en Sipo fourni avec un tirant



DROIT

Panthère

Essences proposées :



Epicéa T.H.T.



Sipo



Fraké T.H.T.

Bâti bois : Epicéa
120x43mm,
Sipo et Fraké 120x48mm
Soubassement lames
massives épaisseur de
20mm
Soubassement de 520mm
Balustres de 90x20mm



Portail Panthère droit, sipo finition couleur gris S02



CDG

CDGI

BOMBE

CINTRE

DROIT

BIAIS



GAMME INITIALES - PORTAILS ET PORTILLONS

Ventoux



INITIALES

PORTAILS ET CLÔTURES
EN BOIS PAR
JOUEN FRÈRES

Essences proposées :



Sipo



Fraké T.H.T.



Portail Ventoux en Sipo - cintré

Bâti bois de 120x48mm
Panneaux plates bandes épaisseur 27mm
Balustres de 90x20mm



Portail et portillon Ventoux en Sipo - Cintré



Clôture Ventoux en Sipo - finition couleur Technatura (44)



Portail Ventoux en Sipo - CDG - finition couleur - vue intérieure Technatura (dpt 44)

Photos non contractuelles - l'esthétique peut varier en fonction des dimensions de votre projet



GAMME INITIALES - PORTAILS ET PORTILLONS

Lacantau



INITIALES

PORTAILS ET CLÔTURES
EN BOIS PAR
JOUEN FRÈRES

Essence proposée :



Epicéa T.H.T.



Portail Lacantau coulissant en épicea T.H.T. - finition couleur

Bâti bois de 140x55mm
Remplissage lames massives d'épaisseur 20mm
Cadre visible côté intérieur
Assemblage par vis



DROIT



Portillon Lacantau en épicea T.H.T.



Portail Lacantau en épicea T.H.T. - finition couleur



Portillon Lacantau en épicea T.H.T. -
vue intérieure

Photos non contractuelles - l'esthétique peut varier en fonction des dimensions de votre projet

Essences proposées :



Epicéa T.H.T.

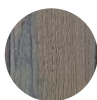

Fraké T.H.T.



Portail Azobel en épicea T.H.T. - vantaux inégaux - finition couleur

Bâti bois de 100x43mm

Soubassement remplissage lames massives d'épaisseur 20mm

Balustre 90x20mm



BIAIS

Janub



Portail Janub coulissant en épicea T.H.T. - bombé - têtes des balustres arrondies

Essences proposées :

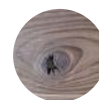

Epicéa T.H.T.

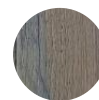

Fraké T.H.T.

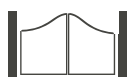

CDG

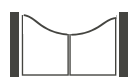

CDGI

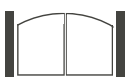

BOMBE

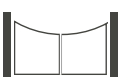

CINTRE



DROIT



BIAIS

Bâti bois de 140x43mm
Soubassement remplissage lames massives de 140x20mm
Assemblage par vis

Essences proposées :



Sipo



Epicéa T.H.T.



Portail Bruyères en Sipo - vantaux inégaux
LMC Ouvertures (dpt 44)

En Sipo :

Bâti bois de 100x48mm

Balustres de 90x20mm

Assemblage par vis

En Epicéa T.H.T.:

Bâti bois de 100x43mm

Balustres de 90x27mm

Assemblage par vis

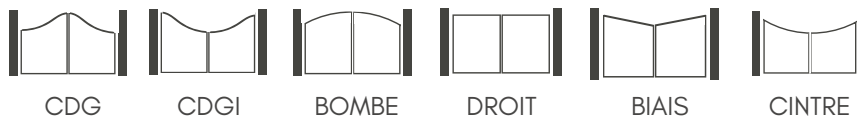

Portail Bruyères en Sipo - vantaux inégaux - vue intérieure
LMC Ouvertures (dpt 44)



Portail Bruyères en Sipo, finition couleur- vantaux inégaux

Essences proposées :



Epicéa T.H.T.



Sipo



Fraké T.H.T.



Portail Raztell en Fraké T.H.T.

Bâti bois Epicéa 140x43mm, Sipo et Fraké 140x48mm

Lames massives en bois de 120x20mm



Portail Raztell en Fraké T.H.T. - vue intérieure



DROIT



Portail Raztell coulissant un vantail en fraké T.H.T.

Essences proposées :



Epicéa T.H.T.



Sipo



Fraké T.H.T.



Portail Le Porge coulissant en épicea T.H.T.
Arvor Clôture (dpt 56)

Bâti bois Epicéa : 140x43mm, Sipo et Fraké : 120x48mm
Balustres de 140x20mm



DROIT



Portail Le Porge motorisé en épicea T.H.T. - vue extérieure (à gauche) et vue intérieure (à droite) - cadre acier
Technatura (dpt 44)



Portail et portillon Le Porge en épicea T.H.T., finition couleur
LMC Ouvertures (dpt 44)

Talais



INITIALES

PORTAILS ET CLÔTURES
EN BOIS PAR
JOUEN FRÈRES

Essence proposée :



Epicéa T.H.T.



Portail Talais en épicea T.H.T.

Bâti bois de 140x55mm
Balustres de 140/70x20mm



DROIT

Liffré



Portail Liffré en Sipo - Cintré - Finition couleur

Essences proposées :



Sipo



Fraké T.H.T.

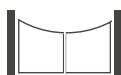

CINTRE

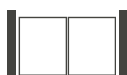

DROIT

Bâti bois de 100x48mm
Balustres de 90x20mm
Double traverses basses

Essences proposées :



Sipo



Fraké T.H.T.



Portail Tavignand en Sipo - Cintré - Cadre acier

Bâti bois de 100x48mm
Balustres de 90x20mm

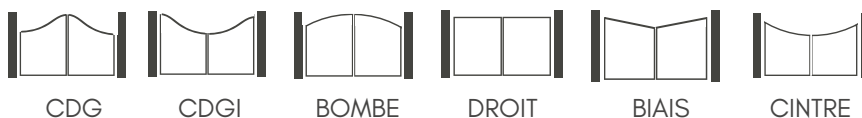

Ev313



Portail EV313 en Sipo

Essence proposée :



Sipo

Bâti bois de 120x48mm
Balustres tasseaux de 35x20mm
Traverse intermédiaire en applique côté intérieur



Essences proposées :

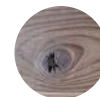

Epicéa T.H.T.



Sipo



Fraké T.H.T.

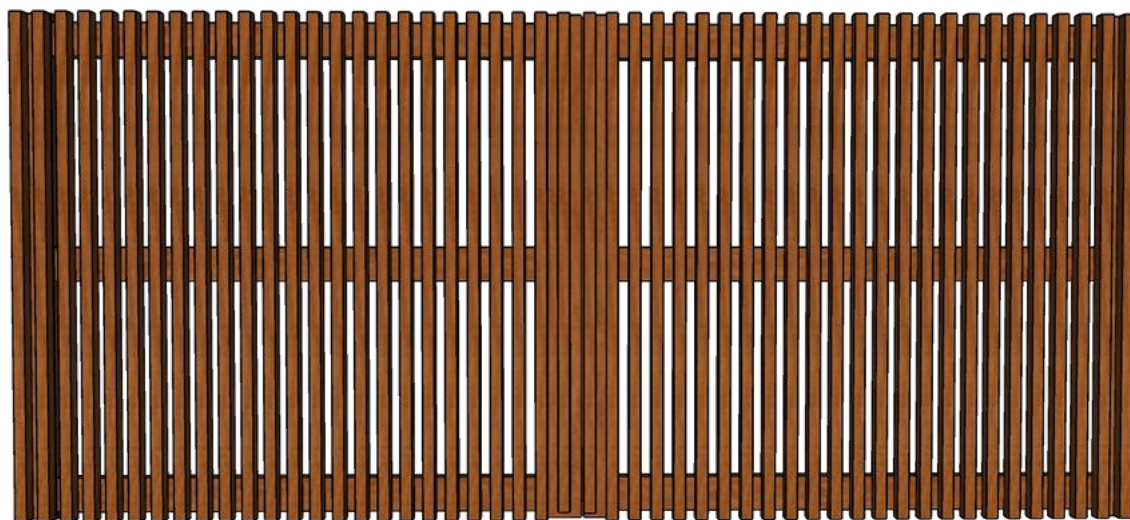

Portail Gwez en Fraké T.H.T.

Bâti bois Epicéa 140x43mm, Sipo et Fraké 120x48mm

Habillage tasseaux 42x42mm

Cadre bois visible côté intérieur

Couvre-joint (côté intérieur)

Assemblage par vis



DROIT

SW216

Essences proposées :



Epicéa T.H.T.



Sipo



Fraké T.H.T.



DROIT

Bâti acier galvanisé de 80x40mm

Lames verticale en bois en alternance de 140x20 et 65x20mm

Couvre-joint côté intérieur

Assemblage par vis



Portail SW216 en épicéa T.H.T.



GAMME INITIALES - PORTAILS ET PORTILLONS

SW203



INITIALES

PORTAILS ET CLÔTURES
EN BOIS PAR
JOUEN FRÈRES



Portail SW203 en épicéa T.H.T. - vantaux inégaux- finition couleur

Essences proposées :



Epicéa T.H.T.

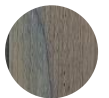

Fraké T.H.T.

Bâti acier galvanisé de 60x40mm

Balustres de 140x20mm

Assemblage par vis

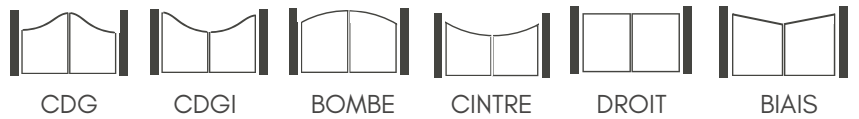

SW215

Essences proposées :



Epicéa T.H.T.



Sipo



Fraké T.H.T.

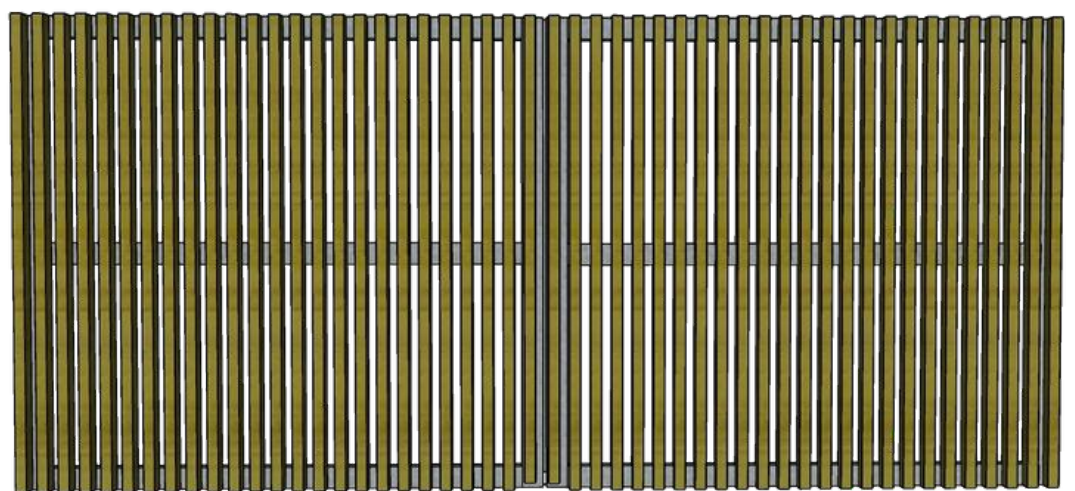

Portail SW215 en épicéa T.H.T.

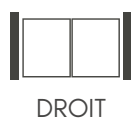

DROIT

Bâti acier galvanisé de 80x40mm
Habillage tasseaux en bois de 42x42mm
Couvre-joint (côté intérieur)
Assemblage par vis



GAMME INITIALES - PORTAILS ET PORTILLONS

SW210 / SW211



INITIALES

PORTAILS ET CLÔTURES
EN BOIS PAR
JOUEN FRÈRES



Portail SW210 coulissant en Sipo - thermolaquage et finition couleur

Bâti acier galvanisé de 80x40mm
Lames massives en bois de 175x20mm

SW210 : lames horizontales

SW211 : lames verticales

Assemblage par vis

Essences proposées :



Epicéa T.H.T.



Sipo



DROIT



Portail SW211 en Sipo - Thermolaquage et finition couleur



Portail SW210 en épicea T.H.T. - thermolaquage du cadre acier et finition couleur



Portail et clôture SW210 en Sipo - finition couleur
LMC Ouvertures (dpt 44)

Photos non contractuelles - L'esthétique peut varier en fonction des dimensions de votre projet

Tempo



INITIALES

PORTAILS ET CLÔTURES
EN BOIS PAR
JOUEN FRÈRES



Portail Tempo en Fraké T.H.T.

Essences proposées :



Sipo

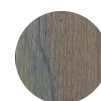

Fraké T.H.T.

Bâti bois de 120x48mm

Lames massives en bois de différentes largeur : 140x20mm, 80x20 mm, 60x20 mm et 40x20mm

Cadre visible côté intérieur

Assemblage par vis



DROIT

Cancello

Essences proposées :



Epicéa T.H.T.



Sipo

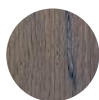

Fraké T.H.T.



Portail Cancello en Fraké T.H.T.

Bâti bois : Epicéa 140x43mm, Sipo et Fraké 120x48mm

Lames horizontales en bois en alternance

Epicéa T.H.T. : 180x20mm, 130x20 mm, 80x20 mm et 65x20mm

Sipo et Fraké T.H.T. : 140x20mm, 80x20 mm, 60x20 mm et 40x20mm

Cadre bois visible côté intérieur

Assemblage par vis



DROIT

Fabrication spéciale



INITIALES

PORTAILS ET CLÔTURES
EN BOIS PAR
JOUEN FRÈRES





Le Bois Naturel, Sain et Durable
Depuis 1881

GAMME INITIALES - PORTAILS ET PORTILLONS

POTEAUX



INITIALES

PORTAILS ET CLÔTURES
EN BOIS PAR
JOUEN FRÈRES

Poteaux bois

Essence Douka (exotique)
Section 140x140mm

A sceller



Poteaux acier

Acier galvanisé
Section 140x140mm

A sceller



Poteaux acier habillage bois

Essence Épicéa T.H.T. ou Fraké T.H.T.
(selon l'essence de votre portail)
Acier galvanisé
Section 140x140mm

A sceller





Le Bois Naturel, Sain et Durable

Depuis 1881

GAMME INITIALES - PORTAILS ET PORTILLONS

QUINCAILLERIE

LES VIS DE FIXATION DANS VOS SUPPORTS (pilier et sol) NE SONT PAS FOURNIES.



INITIALES

PORTAILS ET CLÔTURES
EN BOIS PAR
JOUEN FRÈRES

Portails battants

Kit quincaillerie standard noir :

- Pentures
- Gonds
- Crapaudines
- Kit serrure
- Arrêts
- Butée
- Quincaillerie (vis, boulons...)

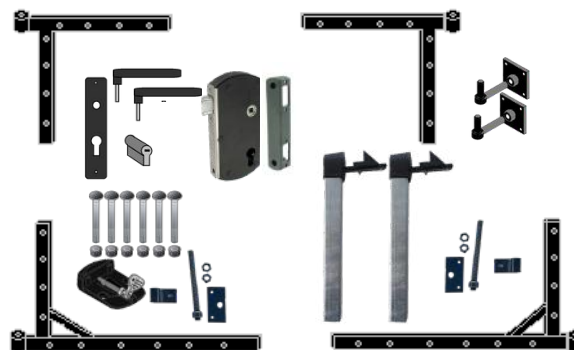

Portillon

Kit quincaillerie standard noir :

- Pentures
- Gond
- Crapaudine
- Kit serrure
- Butée
- Quincaillerie (vis, boulons...)

Portail coulissant

Kit quincaillerie standard galvanisé :

- Poteau de refoulement + platine
- Poteau de réception + platine
- U de guidage haut et bas
- Rail
- Heurtoirs
- Gâche de réception
- Serrure en applique
- Quincaillerie (vis, boulons...)

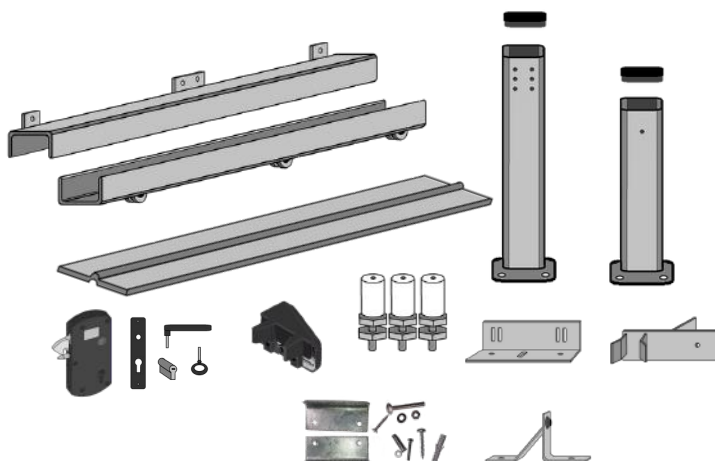



Le Bois Naturel, Sain et Durable
Depuis 1881

GAMME INITIALES - PORTAILS ET PORTILLONS

QUINCAILLERIE

LES VIS DE FIXATION DANS VOS SUPPORTS (pilier et sol) NE SONT PAS FOURNIES.



INITIALES

PORTAILS ET CLÔTURES
EN BOIS PAR
JOUEN FRÈRES

Options :

Tirant inox

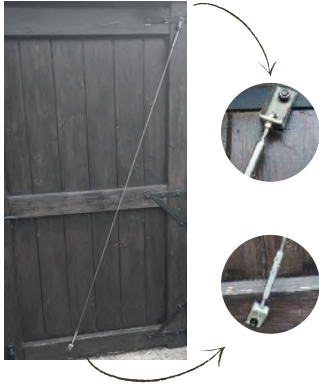

Barre de contreventement inox



Ouverture 180° arrière pilier
acier galvanisé

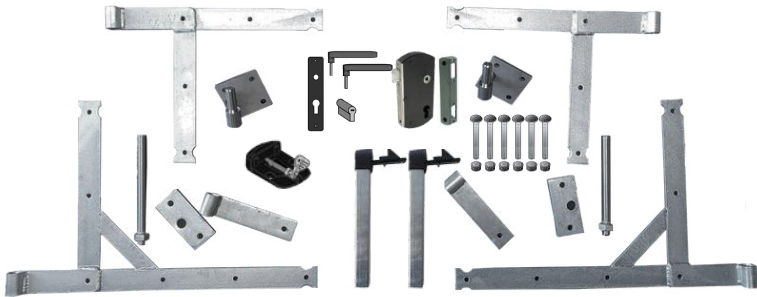

Ouverture sur pente
acier galvanisé



Ouverture extérieure
noire



Ferrage inox



CONDITIONS GÉNÉRALES DE VENTE 2025

Article 1 : Objets et Champs d'application

L.1Toute commande de produits implique l'acceptation sans réserve par l'acheteur et son adhésion pleine et entière aux conditions générales de vente qui prévalent sur tout autre document de l'acheteur et notamment sur toutes conditions générales d'achat sauf accord dérogatoire express et préalable de notre société.

L.2Les présentes conditions générales de vente s'appliquent à toutes les ventes de produits sauf accord spécifique préalable à la commande convenu par écrit entre les parties.

En conséquence, la passation d'une commande par un client emporte l'adhésion sauf réserve, de ce dernier, aux présentes conditions générales de vente, sauf conditions particulières consenties par écrit par notre société à l'acquéreur.

L.3Tout autre document que les présentes conditions générales de vente et notamment catalogues, prospectus, publicité, notice n'a qu'une valeur informative et indicative non contractuelle, à l'exception toutefois des notices d'entretien de nos produits.

Article 2 : Propriété intellectuelle

Tous les documents techniques remis à nos clients demeurent la propriété exclusive de la société JOUEN FRERES, seuls titulaires des droits de propriété intellectuelle sur ces documents et doivent lui être rendus à sa demande.

Nos clients s'engagent à ne faire aucun usage de ces documents susceptible de porter atteinte aux droits de propriété industrielle ou intellectuelle de notre société et s'engagent à ne les divulguer à aucun tiers.

Ces documents ne sont pas contractuels : les indications de données par RUBIO notamment, n'engagent que celle-ci sans que la responsabilité de la société JOUEN FRERES ne puisse être recherchée.

Article 3 : Commande

3.1 Définition

Par commande, il faut entendre tout ordre portant sur nos produits figurant sur nos tarifs et acceptés par notre société, accompagné du paiement de l'acompte éventuellement prévu sur le bon de commande.

Dès réception de la commande, celle-ci présente un caractère irrévocable.

3.2 Modification

-> Les commandes transmises à notre société sont irrévocables pour les clients sauf acceptation écrite de notre part.

-> Toute demande de modification de la composition ou du volume d'une commande passée par un client ne pourra être prise en compte par notre société que si la demande est faite par écrit y compris, par télécopie ou par courrier électronique et parvenue à notre société, au plus tard huit jours après réception par notre société de la commande initiale.

En cas de modification de la commande par le client, notre société sera déliée des délais convenus pour son exécution.

Article 4 : Livraison

4.1 Délais

-> Les délais de livraison ne sont donnés qu'à titre informatif et indicatif ; ceux-ci dépendant notamment de la disponibilité des transporteurs et de l'ordre d'arrivée des commandes.

Notre société s'efforce de respecter les délais de livraison qu'elle indique à l'acceptation de la commande, en fonction du délai logistique de référence dans la profession et à exécuter les commandes sauf force majeure ou en cas de circonstances hors de contrôle, tels que grève, gel, incendie, tempête, inondation, épidémie, difficulté d'approvisionnement sans que cette liste soit limitative.

Les retards de livraison ne peuvent donner lieu à aucune pénalité ou indemnité, ni motiver l'annulation de la commande.

-> Tout retard par rapport au délai indicatif de livraison initialement prévu ne saurait justifier une résiliation de la commande passée par le client et enregistrée par notre société.

4.2 Risques

Le transfert des risques sur les produits vendus par notre société s'effectue à la remise des produits au transporteur ou à la sortie de nos entrepôts.

4.3 Transport

Il appartient au client en cas d'avarie des marchandises livrées ou de manquement, d'effectuer toutes les réserves nécessaires auprès du transporteur à réception de la marchandise.

Tout produit n'ayant pas fait l'objet d'une confirmation de réserve par lettre recommandée avec AR dans les 48 heures de sa réception auprès du transporteur, conformément à l'article L.133-3 du Code de Commerce et dont copie sera adressée simultanément à notre société, sera considérée comme acceptée par le client.

4.4 Réception

-> Sans préjudice des dispositions à prendre par le client vis-à-vis du transporteur telles que décrites à l'article 4.3, en cas de vice apparent ou de manquant, toute réclamation quelle qu'en soit la nature portant sur les produits livrés, ne sera acceptée par notre société que si elle est effectuée par écrit en lettre recommandée avec AR, dans le délai de 48 heures prévu à l'article 4.3

-> Il appartient à l'acheteur de fournir toutes les justifications quant à la réalité des vices ou manquants constatés.

-> Aucun retour de marchandise ne pourra être effectué par le client sans l'accord express écrit, de notre société, obtenu notamment par télécopie ou courrier électronique.

Les frais de retour ne seront à la charge de notre société que dans le cas où un vice apparent ou des manquants est effectivement constaté par cette dernière ou son mandataire.

Seul le transporteur choisi par notre société est habilité à effectuer les retours de produits concernés.

-> Lorsqu'après contrôle d'un vice apparent ou un manquant est effectivement constaté par notre société ou son mandataire, le client ne pourra demander à notre société que le remplacement des articles non conformes et/ou le complément à apporter pour combler les manquants aux frais de celle-ci, sans que ce dernier puisse prétendre à une quelconque indemnité où à la résolution de la commande.

-> Les réceptions sans vice des produits commandés par le client couvre tout vice apparent ou tout manquant. Toute réserve devra être confirmée dans les conditions prévues par lettre recommandée avec AR dans le délai de 48 heures prévu à l'article 4.3.

-> La réclamation effectuée par l'acquéreur dans les conditions et selon les modalités décrites par le présent article ne suspend pas le paiement par le client des marchandises conservées.

-> La responsabilité de notre société ne peut en aucun cas être mise en cause pour fait en cours de transport, de destruction, avarie, perte ou vol même si elle a choisi le transporteur.

4.5 Suspension des livraisons

En cas de non-paiement intégral d'une facture venue à échéance, après mise en demeure restée sans effet dans les 48 heures, notre société se réserve la faculté de suspendre toute livraison en cours et/ou à venir.

4.6 Paiement comptant

Toutes les commandes que nous acceptons d'exécuter le sont, compte-tenu du fait que le client présente des garanties financières suffisantes et qu'il règlera effectivement les sommes dues à leur échéance conformément à la législation. Aussi, si notre société a des raisons sérieuses ou particulières de craindre les difficultés de paiement de la part du client à la date de commande, ou postérieurement à celle-ci, ou encore si le client ne présente pas les mêmes garanties qu'à la date d'acceptation de la commande, notre société peut subordonner l'acceptation de la commande ou la poursuite de son exécution à un paiement comptant ou à la fourniture, par le client, de garanties au profit de notre société.

Notre société aura également la faculté avant l'acceptation de toute commande, comme en cours d'exécution, d'exiger du client communication de ses documents comptables et notamment des comptes de résultats, même prévisionnels, lui permettant d'apprécier sa solvabilité.

En cas de refus par le client du paiement comptant, sans qu'aucune garantie suffisante ne soit proposée par ce dernier, notre société pourra refuser d'honorer la (ou les) commande(s) passée(s) et de livrer la marchandise conservée, sans que le client puisse arguer d'un refus de vente injustifié ou prétendre à une quelconque indemnité.

4.7 Refus de commande

Dans le cas où un client passe une commande à notre société, sans avoir procédé au paiement de la (des) commande(s) précédente(s), notre société pourra refuser d'honorer la commande et de livrer la marchandise concernée, sans que le client puisse prétendre à une quelconque indemnité, pour quelle que cause que ce soit.

Article 5 : Tarif - Prix

5.1 Tarif

Notre tarif s'applique à tous nos clients à la même date.

Celui-ci pourra être revu à la hausse en cours d'année, après information préalable de nos clients.

Cette modification peut intervenir notamment en raison de l'augmentation des matières premières ou du transport.

Toute modification tarifaire sera automatiquement applicable à la date indiquée sur le nouveau tarif.

5.2 Prix

Nos prix sont fixés par le tarif en vigueur le jour de la passation de la commande.

Ils s'entendent toujours hors taxe, produits non emballés, pris dans notre usine. Toute commande livrée fera l'objet de frais de port et d'emballage selon le coût indiqué sur nos tarifs.

Le prix est payable selon les modalités établies par la société JOUEN FRÈRES.

Les paiements stipulés comptant doivent être effectués dans un délai de dix jours. Les traites doivent être retournées acceptées sous quinze jours.

En aucun cas, le tiré ne peut modifier la lettre d'échéance.

-> Nos prix sont établis départ usine.

Le fait que l'expédition soit effectuée « franco » ou que les vendeurs ou un commissionnaire aient effectué, pour le compte du client, l'expédition de la commande ne modifie en rien les règles ci-dessus et les effets attachés à la date de la mise à disposition de la marchandise en nos magasins.

-> Ils sont calculés nets sans escompte et payable à dix jours comme indiqué ci-dessus de la mise à disposition dans nos magasins.

-> Sauf accord contraire, les retards de livraison n'emportent ni annulation ni modification du contrat. Ils ne sauraient donner lieu à des dommages et intérêts. Les clauses pénales figurant sur les papiers commerciaux de nos clients nous sont inopposables.

-> Les délais d'exécution figurant dans une commande ne sont acceptés par notre société et ne l'engagent, que sous les conditions suivantes :

- Respect par le client des conditions de paiement et de versement des acomptes,

- Fourniture à temps des spécifications techniques

- Absence de retard dans les études ou travaux préparatoires,

- Absence de cas de force majeure, d'événements sociaux, politiques, économiques, ou techniques entravant la marche de nos usines ou leur approvisionnement en composants, en énergie ou en matières premières.

-> Sauf accord contraire, les emballages sont déterminés et préparés par notre société. Ils sont facturés en sus des frais indiqués et ne sont pas repris.

5.3 Eco contribution

La part du coût unitaire que JOUEN FRERES supporte pour la gestion des déchets de PMCB, tel que facturé par l'éco-organisme auquel JOUEN FRERES adhère, est intégralement répercutée à l'acheteur professionnel du produit sans possibilité de réfaction.

Numéro d'identifiant unique : FR300203_04CNBJ

Article 6 : Modalités de paiement

6.1En application de l'article L.441-6 du Code de Commerce, nos factures sont payables à dix jours, sur relevé arrêté à la fin de chaque mois ou sur facture, à compter du jour de la mise à disposition tel qu'indiqué à l'article 5 ci-dessus.

La date d'échéance figure sur la facture.

Seul l'encaissement effectif des traites ou LCR sont à considérer comme valant complet paiement au sens des présentes conditions générales de vente.

6.2 Non-paiement

-> Toute somme non payée à échéance donnera lieu de plein droit et sans qu'aucune mise en demeure ne soit nécessaire au paiement de pénalités de retard sur la base du taux BCE majoré de dix (10 points) et au paiement d'une indemnité forfaitaire plus frais de recouvrement d'un montant de 40 euros.

Ces pénalités sont exigibles de plein droit et seront d'office portées au débit du compte client ou réclamées au client.

-> En outre, notre société se réserve la faculté de saisir le tribunal compétent afin que celui-ci fasse cesser cette inexécution sous astreinte journalière par jour de retard.

Article 7 : Réserve de propriété

7.1Le transfert de propriété de nos produits est suspendu jusqu'à complet paiement du prix de ceux-ci par le client, en principal et accessoire, même en cas d'octroi de délai de paiement.

Toute clause contraire, notamment insérée dans des conditions générales d'achat est réputée non-écrite, conformément à l'article L.624-16 du Code de Commerce.

7.2Les conventions expresses, notre société pourra faire jouer les droits qu'elle détient au titre de la présente clause de réserve de propriété, pour l'une quelconque de ses créances sur la totalité de ses produits en possession du client, ces derniers étant conventionnellement présumés être ceux payés et notre société pourra les reprendre ou les revendiquer en dédommagement de toutes ses factures impayées, sans préjudice de son droit de résolution des ventes en cours.

7.3Le client ne pourra revendre ses produits non payés que dans le cadre de l'exploitation normal de son entreprise et ne peut en aucun cas nantir ou consentir de sûreté sur les stocks impayés.

En cas de défaut de paiement, le client s'interdira de revendre ses stocks à concurrence de la quantité de produits impayés.

7.4Notre société pourra également exiger, en cas de non-paiement d'une facture à échéance, la résolution de la vente après l'envoi d'une simple mise en demeure.

De même, notre société pourra unilatéralement, après envoi d'une mise en demeure dresser ou faire dresser un inventaire de ses produits en possession du client qui s'engage, d'ores et déjà, à laisser libre accès à ses entrepôts, magasins ou autres à cette fin, veillant à ce que l'identification des produits de la société soit toujours possible.

7.5En cas d'ouverture d'une procédure de redressement judiciaire ou de liquidation des biens, les commandes en cours seront automatiquement annulées, et notre société se réserve le droit de revendiquer les marchandises en stock.

7.6La présente clause n'empêche pas que les risques des marchandises soient transférés à l'acheteur dès leur livraison à celui-ci.

7.7A compter de la livraison, l'acheteur est constitué dépositaire et gardien desdites marchandises dans le cas de non-paiement et à moins que nous ne préférions demander l'exécution pleine et entière de la vente, nous nous réservons le droit de résilier la vente après mise en demeure de revendiquer la marchandise livrée, les frais de retour restant à la charge de l'acquéreur et les versements effectués nous étant acquis à titre de clause pénale.

Article 8 : Garantie

8.1Tous les produits doivent être vérifiés par le client à leur livraison et toute réclamation, réserve ou contestation relative aux manquants et vices apparents doit être effectuée dans les conditions fixées à l'art 4.

En cas de défaut apparent, les pièces défectueuses sont remplacées par nos soins sous réserve de vérification des défauts allégués.

Le client devra fournir toute justification quant à la réalité des défauts constatés, notre société se réservant le droit de procéder directement ou indirectement à toute constatation et vérification sur place.

8.2La dénonciation des défauts existants au moment de la livraison, révélée après la réception des produits, devra être formulée par le client par écrit dans un délai de 48 heures suivant la date à laquelle il aura découvert le défaut de conformité.

Aucune dénonciation ne sera prise en compte si elle intervient plus de 48 heures francs à compter de la livraison des produits.

8.3Aucune action en non-conformité ne pourra être engagée par un client plus de deux ans après la livraison des produits.

Il est expressément convenu par l'acceptation par le client des présentes conditions générales de vente qu'après l'expiration de ce délai, le client ne pourra invoquer la non-conformité des produits, ni opposer celle-ci en demande reconventionnelle pour se défendre à l'occasion d'une action en recouvrement de créance engagée par la société.

A défaut du respect de ces conditions, la responsabilité de notre société vis-à-vis du client, à raison d'un vice caché ne pourra être mise en cause.

8.4Les défauts et détériorations des produits livrés consécutifs à des conditions anormales de stockage, de conservation ou d'entretien chez le client, notamment en cas d'un accident de quelque nature que ce soit, ne pourront ouvrir droit à la garantie due par notre société.

8.5Au titre de la garantie des vices cachés, notre société ne sera tenue que du remplacement sans finition, ni frais des marchandises défectueuses, sans que le client puisse prétendre à l'obtention de dommages et intérêts, pour quelle cause que ce soit.

8.6 Conditions d'application de la garantie :

Nous déclinons toutes responsabilités en cas d'anomalies quelconques intervenant pendant la pose de notre marchandise, ne pouvant garantir leur parfaite mise en œuvre. Notre entreprise ne connaît pas et ne garantit pas les conceptions techniques du client ou les usages auxquels il destine la marchandise livrée. Aussi décline toute responsabilité quant au non-respect des normes et cahiers des charges en vigueur. Toute modification (motorisation ou installation d'équipement) sur les produits sans accords écrit du vendeur, annule la garantie.

8.7 Conseils du fabricant

Suivre les instructions du fabricant mentionnées sur chaque fiche produit. Les réactions naturelles du bois peuvent générer : Sans protection pigmentée (type SATURABOIS), le bois T.H.T (comme tout bois), connaît un grisaillement naturel en extérieur.

Comme toutes surfaces extérieures, le bois T.H.T se salit, il peut donc demander un nettoyage avec de l'eau claire et une éponge. Un gachissement dont la tolérance admissible est de 1% de la diagonale de chaque vantail. Un affaissement dont la tolérance admissible est de 0.75% de la diagonale de chaque vantail. Par temps sec, le bois se rétracte et peut faire apparaître des microfissures qui sont naturelles et sont liserées autour des panneaux.

Le client reconnait expressément avoir connaissance de ces caractéristiques naturelles du bois et en aucun cas ne pourra demander à ce titre l'application de la garantie.

Article 9: Attribution de juridiction

9.1L'élection de domicile est faite par notre société à son siège social. Tout différend au sujet de l'application des présentes conditions générales de vente et de leur interprétation, de leur exécution et des contrats de vente conclus par notre société, ou au paiement du prix, sera porté devant le Tribunal de Commerce de VANNES, quel que soit le lieu de la commande, de la livraison et du paiement et du mode de paiement et même en cas d'appel en garantie ou de pluralité de défendeurs.

9.2Les lettres de change ne font ni novation, ni dérogation à cette clause attributive de juridiction.

9.3L'attribution de compétence est générale et s'applique qu'il s'agisse d'une demande principale, d'une demande incidente, d'une action au fonds ou d'un référé.

Article 10 : Renonciation

Le fait pour notre société de ne pas se prévaloir à un moment donné de l'une quelconque des clauses des présentes ne peut valoir renonciation à se prévaloir ultérieurement de ces mêmes clauses.

Article 11 : Droit applicable

Toute question relative aux présentes conditions générales de vente ainsi qu'aux ventes qu'elles régissent, qui ne serait pas traitée par les présentes stipulations contractuelles, sera régie par la loi française à l'exclusion de tout autre droit et à titre supplétif par la convention de Vienne sur la vente internationale des marchandises.



Le Bois Naturel, Sain et Durable

Depuis 1981

**Retrouvez nos autres marques :
sur www.jouen-freres.fr**



Cachet distributeur :



SARL JOUEN-FRÈRES - ZAC des Pâtis, 56910 Saint-Nicolas-Du-Tertre
02.97.93.78.00 - contact@jouen-freres.fr - www.jouen-freres.fr
SARL au capital de 100 000€ - RCV VANNES B320926769 - APE 1623Z - TVA FR 29320926769

